

CLUBBLAD
M.A.C. "De wâlden"
43e jaargang nr. 1

Opgericht 15 augustus 1946
Nummer KvK 40000916
(Aangesloten bij de N.R.F.)



Mezutec Waterzuiveringssystemen B

Het Helmhout 34-13

9206 AZ Drachten

Telefoon: 0512 - 544 101



Specialist in waterontharding!

***Wilt u ook lid worden van onze club?
Dat kan!***

De kosten van het lidmaatschap zijn € 6,00 per jaar.

U krijgt van ons:

1. € 2,00 reductie op een clubrit.
2. € 2,00 reductie op de ritten in Buitenpost, Surhuizum, Balk, Sint Nicolaasga en Koudum.
3. 4 maal per jaar een clubblad van de vereniging.
4. Gratis de ruimte in het clubblad voor een privé-advertentie.

U kunt zich opgeven bij één van de bestuursleden of per mail:
info@macdewalden.nl

Clubblad 43^e jaargang nummer 1.**V
O
O
R
W
O
O
R
D**

Geachte lezer/lezeres,

Dit is het 1^e clubblad van MAC De Wâlden voor 2021.

Dit is voor onze vereniging een Jubileumjaar. Onze club bestaat 75 jaar.

Het is nog steeds een vreemde tijd. Door de coronacrisis is de Algemene Ledenvergadering niet door gegaan. In dit clubblad hebben we de notulen van vorig jaar, op pag.9 t/m 12, opgenomen. De bestuursverkiezing is uitgesteld naar de volgende Algemene Ledenvergadering. Ook staat er een stukje van de penningmeester in dit blad.

De puzzelritten vallen onder evenementen waar een vergunning voor moet worden aangevraagd. Deze worden niet verleend en daarom kan de vereniging ook geen ritten organiseren.

Gelukkig hebben wij nog onze droogritten, zodat u uw kennis van het Puzzelreglement en het BRR bij kunt houden. De uitslag van de Winterdroogrit 2020 volgens het Puzzelreglement en het BRR vindt u op pag. 13 en 14 .

De eindstand van de Droogrittencompetitie 2020 staat op pag. 16 t/m 19. Het gemiddelde aantal oplossingen lag boven de 90 stuks.

De uitslag van de Kerstdroogrit 2020 volgens het DRR staat op pag. 7 en 8.

U kunt nog meedoen aan de Paasdroogrit 2021. Deze is volgens het DRR. Ook mensen die in de puzzelklasse of de C-klasse rijden mogen een oplossing inzenden.

Hebt u de oplossing al ingestuurd dan willen wij u hiervoor nogmaals bedanken.

Wij zullen het zeer op prijs stellen dat wij ook van u een oplossing mogen ontvangen.

Wie weet dat we na de Zomervakantie weer ritten kunnen organiseren.

Arie Boogert

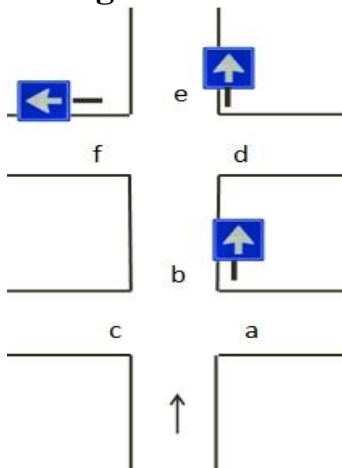
Vraag 2

3. zowel eenrichtingsweg als weg passeren

Is er in routeopdracht 3 op beide situaties keuze of kun je op de 2e situatie handelen, door eenrichtingsweg f alsmede weg e te passeren omdat er bij deze volgorde geen keuze is?

Antwoord 2

Bij zowel ... als is er geen sprake van een aangegeven volgorde zoals in artikel 14. g is beschreven.

De Reglementscommissie is van mening dat de routeopdracht 3 door meerkeus op beide samenkomsten van wegen niet uitvoerbaar is.

**Deze uitspraken zijn voor de rijders in de
A- en B-klasse.**

Vraag 3

Opdrachten:

1. aanhoudend gelegenheid rechts
2. voor brug links

2x aanhoudend, via a en b, dan gedwongen via c (je rijdt dan nog steeds op een weg), dan door de ritpijl gedwongen via d.

Vraag: is dan de brug dan nog onderdeel van de weg waarop je rijdt (DRR art. 8.i) en mag je deze dan als voor-brug beoordelen?

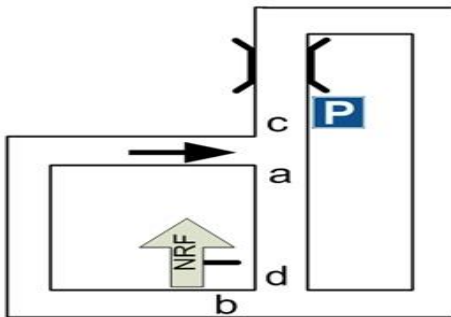

Antwoord 3

In artikel 9.f. Staat: Bij de routeopdracht bij (voor) (2, 3, enz.) oriënteringspunt(en) bereikt men dat (die) oriënteringspunt(en) op het moment dat men de routeopdracht kan uitvoeren.

In artikel 2.e. staat; Op een samenkomst van gelegenheden mag voor de beoordeling van oriënteringspunten en de uitvoerbaarheid van een routeopdracht het gehele kruisingsvlak benut worden.

De beoordeling van het oriënteringspunt (de brug) vindt dus plaats op het kruisingsvlak en niet vanaf de weg waar je op rijdt.

Door het verkeersbord parkeerplaats maakt de brug geen deel uit van een weg.

Routeopdracht 2. voor brug L is hier niet uitvoerbaar.

Dit is anders dan met na.

Artikel 9 d.

Bij de routeopdracht: Na oriënteringspunt R(L) bereikt men dat oriënteringspunt op het moment dat men

redelijkerwijs kan constateren dat men er na is (ook indien het object op dat moment niet meer of slecht c.q. zichtbaar is).

Moderne Carwash
 Levensmiddelen
 Diverse Broodjes
 Sigaretten
 Lotto Toto Staatsloterij
 Telefoonkaarten



TOTAL

Openingstijden:

Maandag t/m vrijdag 06.00 – 22.00 uur
 Zaterdag 07.00 – 22.00 uur
 Zondag 08.00 – 22.00 uur

TOT ZIENS BIJ

Tankstation *Total* De Vries



Stationsweg 146, 9201 GT Drachten
 Tel 0512-512629

Uitslag Kerstdroogrit 2020

B-klasse

Nr.	Naam	Str.	Comp	Nr.	Naam	Str.	Comp
1	Meg Sleutjes	60	50	18	Ben Slatius	241	33
2	Jan Verhagen	90	49	19	Anne Dijkstra	270	32
3	Fred v.d. Veen	120	48	20	Jacob de Vries	271	31
4	Piet Kamp	121	47	21	Gert te Veldhuis	300	30
5	Bertus v.d. Horst	150	46	22	Aagtje Dijkstra	301	29
6	Jan de Jong	151	45	23	Ludwig Wagt	302	28
7	Clasien Schopping	180	44	24	Henk Wijnja	303	27
7	Henk Schopping	180	44	24	Riekje Wijnja	303	27
9	Henny v.d. Horst	181	42	26	Ben Visser	330	25
10	Wim Eggenkamp	182	41	27	Timo de Winter	331	24
11	Emile Curfs	183	40	28	Kees Heijkoop	332	23

11	Math Curfs	183	40	29	Jan Kuipers	360	22
13	Jo Dabekaussen	210	38	30	Jan Traa	361	21
14	Erik Mertens	211	37	31	Martin Luhrman	390	20
14	Hanne Mertens	211	37	32	Dick Marskamp	420	19
16	Ada v.d. Wal	240	35	33	Harm Kappen	421	18
16	Jan v.d. Wal	240	35				

A-klasse

Nr.	Naam	Str.	Comp	Nr.	Naam	Str.	Comp
1	Ad Sleutjes	30	50	15	Henk Schopping	240	36
2	Martien v.d. Steeg	60	49	16	Wolter de Jong	241	35
2	Theo Huberts	60	49	17	Rien Hermans	242	34
4	John Puts	90	47	18	Wim Eggenkamp	243	33
5	Harm Cortumme	91	46	19	Thei Scheepers	270	32
5	Jo Hannink	91	46	20	Adri Blokker	300	31
5	Wim Wisselink	91	46	21	Joop Winkel	301	30
8	Gerrit Willemse	120	43	22	Jo Dabekaussen	330	29
9	Jan Luiten	121	42	23	Rinus Joose	360	28
10	Bertus Kolkman	150	41	24	Ben Visser	361	27
11	Arie Roos	151	40	25	Leo Wouters	390	26
12	Jan Verhagen	152	39	26	Bram Wouters	391	25
13	Fred v.d. Veen	180	38	27	Martin Luhrman	420	24
14	Martin de Dunnen	181	37				

De strafpunten zijn als volgt berekend:
Eerst is er gekeken naar het aantal fouten en
daarna wie het langst op de goede route bleef.

Welkom Nieuwe leden.

Deze keer hebben we 1 nieuw lid:

H. Stremmelaar uit Harlingen

We hopen dat u veel plezier
bij MAC De Wâlden mag beleven.



Ook voor
betaalbare reparaties

 RDW
erkend

AUTOLAND DRACHTEN

De Roef 13A . 9206 AK Drachten
T. 0512-537178. E. info@autoland-drachten.nl
www.autoland-drachten.nl

Notulen Algemene Ledenvergadering MAC De Wâlden

25 februari 2020 te Drachten

1. Opening.

De voorzitter, dhr. W. de Jong, opent kort na 20.00 uur de vergadering met een kort welkomstwoord.

2. Vaststelling agenda.

De agenda wordt ongewijzigd vastgesteld.

3. Ingekomen stukken en mededelingen.

Er zijn berichten van verhindering binnengekomen van 9 leden.

De volgende leden en/of gezinsleden zijn aanwezig:

Mevr. A. Klijsma, Isabella Klijsma, J. de Vries, C. Bil, J. Veenstra, mevr. T. Veenstra-Westerhuis, J. Have, G. Have-Bakker, G. Schrijver,

mevr. L. van Balen, H. Keuning, S. Paulusma, A. Boogert, W. de Jong, mevr. E. de Jong-Bergsma en T. Weening.

4. Notulen ledenvergadering 26-2-2019.

Deze zijn in het clubblad vermeld. Er worden geen vragen of opmerkingen over de notulen gesteld en deze worden aldus onveranderd vastgesteld.

5. Jaarverslag 2019.

Naar aanleiding van het jaarverslag maken we de aanvulling dat de heer H. Keuning in een mail ons heeft geattendeerd op enkele storende fouten in het vorige jaarverslag, maar die verder niet zijn hersteld. Het gaat om het vermelden van leden die ook aan Kaartlezen doen en het ontbreken van enkele namen van navigatoren in de vermelding van klasseringen tijdens wedstrijden of standen van landelijke evenementen/competities, zoals ONONOK en NRF- kampioenschappen. Het bestuur heeft besloten niet de namen van Kaartleesritten-deelnemers te vermelden, omdat MAC De Wâlden zich alleen richt op Puzzelen en Routebeschrijving. Verder zullen we in het vervolg namen van deelnemers aan landelijke Puzzelkampioenschappen en Routebeschrijvingskampioenschappen noemen, maar niet alle klasseringen, uitgezonderd eventuele kampioenen.

6. Financieel overzicht penningmeester.

Het financiële overzicht wordt op de vergadering uitgereikt. De leden krijgen even gelegenheid om dit te bestuderen. Het saldo is gedaald ten opzichte van vorig jaar. Desondanks ziet de balans er prima uit. Het bedrag van de NRF (Euro 250) kwam in 2019 binnen, maar is de vergoeding voor het organiseren van het Nationaal Puzzelkampioenschap door onze club. Tijdens het bespreken van het overzicht komt de heer J. Have, met eega, binnen; door lang zoeken in de wijk in verband met wegwerkzaamheden waren zij wat verlaat.

7. Verslag kascommissie.

De kascontrole is uitgevoerd door de heren S.R. van Houten en J. Have. Door de heer J. Have wordt verslag gedaan hoe de kas is gecontroleerd. De juistheid en volledigheid werd gecontroleerd. Dit werd steekproefsgewijs gedaan De kascommissie kreeg van de penningmeester overal goede antwoorden op; alles is keurig in orde, conform de reglementen. De inschrijvingsgelden waren deze keer wat

lager; het bedrag voor uitzetters hoger, zoals in de vorige ledenvergadering is afgesproken. Het financieel overzicht geeft een betrouwbaar beeld van de bezittingen. De kascommissie stelt voor décharge te verlenen aan het bestuur. Aldus wordt besloten. De voorzitter bedankt de kascommissie voor zijn bijdrage.

8. Benoeming kascommissie.

De heren S.R. van Houten en J. Have willen wel als kascommissie aanblijven; dit voorstel wordt met een applaus aangenomen door de vergadering.

9. Bestuursverkiezing.

De heren W. de Jong (voorzitter) en S. Paulusma (lid) zijn, na vier jaar aftredend, maar herkiesbaar. De voorzitter meldt dat er geen tegenkandidaten zijn ingediend en omdat beide heren wel door willen gaan, worden zij herbenoemd. Er is nog een plaats in het bestuur vacant. We hebben nu zes bestuursleden; volgens de statuten moet het aantal oneven zijn en daarom vraagt de voorzitter of er deze keer ook spontane aanmeldingen zijn. De bestuursfunctie blijkt gewild te zijn, want zowel mevrouw L. van Balen, als de heer J. de Vries bieden zich aan. Hierop trekt mevrouw Van Balen zich terug. De voltallige vergadering stemt hiermee in, zodat het bestuur nu uit een statutair oneven aantal personen bestaat. De voorzitter verwelkomt de heer J. de Vries en wenst hem een goede tijd toe.

PAUZE.

Tijdens de pauze is er tijd voor koffie of thee of een ander drankje en een warme snack!

10. Huldiging clubkampioenen 2019.

- a. de voorzitter deelt een blijvende herinnering uit aan de uittredende kampioenen;
- b. de voorzitter huldigt de clubkampioenen van 2019, middels de traditionele wisselbeker en bloemen. De trofeeën van de A-, B- en C-klasse zijn nog niet voorzien van een inscriptie; vanwege de grootte is het tegenwoordig moeilijk om iemand te vinden die dit nog kan verzorgen. Hier wordt aan gewerkt. De Puzzelklasse is later ingesteld en heeft een ander formaat wisselbeker; hierbij is het wel gelukt. De volgende leden / equipes vormen de kampioenen:

A- klasse: S. Paulusma;

B- klasse: A. Blokker en mevr. M. Koomen;

C- klasse: T. Weening en H. Weening-Storm;

D- klasse: J. de Vries en mevr. A. Klijnsma (en Isabella)

11. Contributie 2021, inschrijfgelden en vergoedingen 2020.

Alles blijft bij het oude.

12. Rittenprogramma 2020.

De clubritten staan vermeld in het clubblad. De open puzzelritten worden door diverse uitzetters uitgevoerd. Zie hiervoor het clubblad of de website.

Helaas is de heer C. Bil verhinderd om dit jaar de rit van Kollumerpomp uit te zetten. Een onderlinge ruil mislukt. Franeker en Kollum liggen nog niet vast; van Franeker geen reactie en Kollum mogelijk later in het jaar.

Daarnaast zijn er nog besloten ritten; deze zijn / worden niet gepubliceerd.

13. Rondvraag en Sluiting.

*A. Boogert komt meteen met zijn one-liner: "De leden die de contributie nog niet hebben betaald, kunnen dat nu doen."

* J. Have; -het is goed de uitzetters erop te wijzen zich goed aan het URR te houden;

-bij ritten de laatste versie van reglement noemen i.p.v. het jaartal;

-rotondes noemen zonder nummer of anders in het bijzonder reglement aanduiden;

*S. Paulusma deelt mee dat hij is verhuisd naar Drachten;

*G. Schrijver vraagt hoe de stand is met de "banners". De voorzitter legt uit wat deze banners inhouden; T. Weening doet mededeling over de vorderingen; bij De Wâldenrit zijn ze te bewonderen, is de planning;

*H. Keuning merkt op dat het fijn is dat de voorzitter en bestuurslid mevr. E. de Jong-Bergsma, toch de vereniging blijven steunen.

Hierna sluit de voorzitter de vergadering en bedankt iedereen namens het bestuur voor ieders aanwezigheid.

Aansluitend worden er nog drie gratis rondjes BINGO gespeeld.

Secretaris,

T. Weening

voorzitter,

W. de Jong

Uitslag Winterdroogrit 2020

Puzzelklasse Beginners

Nr.	Naam	Str.	Comp	Nr.	Naam	Str.	Comp
1	Clasien Schopping	30	50	21	Jantje Kelderhuis	301	30
2	Nienke Pieters	90	49	22	G. Hegeman	302	29
2	Piet Pieters	90	49	22	R. Groenewegen	302	29
4	Roelf Trip	120	47	24	Ludwig Wagt	303	27
5	Piet Kamp	150	46	25	Aukje Klijnsma	330	26
6	Aagtje Dijkstra	151	45	26	Gerrit v.d. Horst	331	25
7	Tineke Pomper	180	44	27	Lies v.d. Meer	332	24
8	Anne Dijkstra	210	43	28	C. Gielissen	333	23
9	Ed Paardehaar	240	42	28	M. Veenendaal	333	23
10	Jan de Jong	241	41	30	Isabella Klijnsma	334	21
11	Jacob de Vries	242	40	31	Isabel Wagt	335	20
12	Froukje Schippers	243	39	32	Jan Kuipers	336	19
12	Marleen Schippers	243	39	33	Timo de Winter	337	18
14	Sanna Rempt	244	37	34	Barry v.d. Meer	338	17
15	Jelle Wagenaar	270	36	35	Trientsje Jansma	360	16
16	Riekje Wijnja	271	35	35	Aaltje van Wijk	360	16
16	Henk Wijnja	271	35	37	Martin Luhrman	361	14
18	Riemkje van Dijk	272	33	38	S.L. Bergsma	420	13
19	Jelle de Vries	273	32	39	Lammert Bos	421	12
20	Albert Menno Laffra	300	31	40	Janine Leentjes	450	11

Puzzelklasse Gevorderden

Nr.	Naam	Str.	Comp	Nr.	Naam	Str.	Comp
1	Henk Schopping	30	50	8	Meg Sleutjes	62	43
1	Fred v.d. Veen	30	50	8	Ad Sleutjes	62	43
3	Emile Curfs	31	48	10	Joop Winkel	150	41
3	Math Curfs	31	48	11	Wim Eggenkamp	240	40
5	Jan Verhagen	60	46	12	Ada v.d. Wal	241	39
6	Henny v.d. Horst	61	45	12	Jan v.d. Wal	241	39
6	Bertus v.d. Horst	61	45	14	Dick Marskamp	480	37

BRR voor BRR-rijders							
Nr.	Naam	Str.	Comp	Nr.	Naam	Str.	Comp
1	Clasien Schopping	60	50	13	Ben Slatius	242	38
1	Henny v.d. Heijden	60	50	14	Anne Dijkstra	270	37
1	Harrie v.d. Heijden	60	50	15	Bertus Roelofs	271	36
1	Harrie de Beer	60	50	16	Wim Eggenkamp	300	35
5	Meg Sleutjes	61	46	17	Kees Heijkoop	330	34
6	Math Curfs	150	45	17	Jan Luijten	330	34
6	Emile Curfs	150	45	19	Ada v.d. Wal	331	32
8	Tabe Weening	151	43	19	Jan v.d. Wal	331	32
9	Alex Bergijk	210	42	21	Martin Luhrman	360	30
10	Aagtje Dijkstra	211	41	22	Harm Kappen	510	29
11	Harrie Horsting	240	40	23	G. Disselhorst	511	28
12	Ben Visser	241	39				

BRR voor DRR-rijders							
Nr.	Naam	Str.	Comp	Nr.	Naam	Str.	Comp
1	Ad Sleutjes	30	50	13	Wolter de Jong	153	38
2	Henk Schopping	60	49	14	Hanne Mertens	180	37
2	Fred v.d. Veen	60	49	14	Erik Mertens	180	37
4	Jan Verhagen	61	47	16	Arie Roos	210	35
5	Jo Hannink	90	46	17	Jo Dabekaussen	211	34
6	Rien Hermans	91	45	18	Rinus Josse	212	33
7	Martien v.d. Steeg	120	44	19	Gert te Veldhuis	240	32
7	Theo Huberts	120	44	20	Adri Blokker	270	31
9	Bertus v.d. Horst	121	42	21	Bram Wouters	271	30
10	Thei Scheepers	150	41	22	Leo Wouters	330	29
11	Joop Winkel	151	40	23	Kees Fraanje	360	28
12	Henny v.d. Horst	152	39				

De strafpunten zijn als volgt berekend:
 Eerst is er gekeken naar het aantal fouten en
 daarna wie het langst op de goede route bleef.



Anne de Haan

**AF-erkend
VCA-gecertificeerd**

De Meer 30
9201 EZ Drachten
Tel.: (0512) 531884
Fax: (0512) 531884
Mobiel: 06-20005750

Stukje voor het clubblad!

Stuur het gerust op naar:

arieboogert@hetnet.nl

of

Redactie p/a: **A. Boogert, Ried 36, 8931 HA Leeuwarden.**

De redactie is u zeer dankbaar.

Stukjes voor het volgende clubblad graag opsturen voor
30-06-2021.

Eindstand droogrittencompetitie 2020 volgens puzzelreglement en BRR.

Puzzelklasse Beginners

Nr.	Naam	Lente	Zomer	Herfst	Winter	Totaal
1	Clasien Schopping	48	49	49	50	148
2	Jelle Wagenaar	50	48	46	36	144
3	Piet Kamp	16	47	45	46	138
4	Anne Dijkstra	47	43	41	43	133
4	Marleen Schippers	0	44	50	39	133
6	Sanna Rempt	50	39	43	37	132
7	Nienke Pieters	46	31	36	49	131
8	Jelle de Vries	42	50	38	32	130
9	Froukje Schippers	40	41	47	39	128
10	Roelf Trip	32	45	34	47	126
11	Gerrit van der Horst	39	37	48	25	124
11	Aagtje Dijkstra	35	38	41	45	124
13	Piet Pieters	38	36	36	49	123
14	Douwe Wagenaar	33	46	42	0	121
15	Jan de Jong	16	34	45	41	120
16	Ed Paardehaar	41	35	24	42	118
17	Jantje Kelderhuis	34	42	39	30	115
18	Jacob de Vries	21	40	25	40	105
19	Aukje Klijsma	31	33	37	26	101
20	Tineke Pomper	29	27	10	44	100
21	Barry van der Meer	45	17	30	17	92
22	Isabella Klijsma	31	33	16	21	85
23	Ludwig Wagt	25	24	31	27	83
24	Riekje Wijnja	28	19	15	35	82
24	Henk Wijnja	28	19	15	35	82
26	Martin Luhrman	23	26	32	14	81
27	Lammert Bos	37	30	11	12	79
28	Marleen Joesse	44	21	13	0	78
28	Peter Joesse	44	21	13	0	78
28	Riemkje van Dijk	0	28	17	33	78
31	Jan Kuipers	0	24	33	19	76
31	Albert Menno Laffra	22	0	23	31	76

33	Lies van der Meer	24	16	22	24	70
34	Timo de Winter	0	24	27	18	69
35	Janine Leentjes	26	29	9	11	66
36	Aaltje van Wijk	20	0	29	16	65
36	Trientsje Jansma	20	0	29	16	65
38	G. Hegeman	0	0	21	29	50
38	R. Groenewegen	0	0	21	29	50
40	Isabel Wagt	0	0	26	20	46
41	C. Gielissen	0	0	21	23	44
41	M. Veenendaal	0	0	21	23	44
43	Merijn Nuijten	36	0	0	0	36
44	Rikako Elgersma	18	15	0	0	33
44	Fred Elgersma	18	15	0	0	33
46	Pieter Paul Dirksen	0	25	0	0	25
47	S.L. Bergsma	0	0	8	13	21
48	E. Postma	0	0	7	0	7
48	J. Bekema	0	0	7	0	7

Puzzelklasse Gevorderden

Nr.	Naam	Lente	Zomer	Herfst	Winter	Totaal
1	Henk Schopping	43	48	50	50	148
1	Fred v.d. Veen	43	48	50	50	148
3	Emile Curfs	50	45	48	48	146
4	Math Curfs	47	45	48	48	143
5	Henny v.d. Horst	49	46	46	45	141
6	Bertus v.d. Horst	49	41	45	45	139
7	Ada v.d. Wal	40	50	44	39	134
7	Jan v.d. Wal	40	50	44	39	134
9	Meg Sleutjes	45	43	38	43	131
9	Ad Sleutjes	45	43	38	43	131
11	Wim Eggenkamp	46	40	42	40	128
12	Tabé Weening	41	39	40	0	120
13	Joke Veenstra	38	38	41	0	117
14	Joop Winkel	36	36	36	41	113
15	Dick Marskamp	35	37	35	37	109
16	Arie Kouseband	37	0	39	0	76
17	Jan Verhagen	0	0	0	46	46

BRR voor echte BRR-rijders

Nr.	Naam	Lente	Zomer	Herfst	Winter	Totaal
1	Clasien Schopping	46	50	50	50	150
2	Henny v.d. Heijden	46	43	50	50	146
2	Harrie v.d. Heijden	46	43	50	50	146
2	Harrie de Beer	46	43	50	50	146
5	Emile Curfs	50	49	45	45	144
6	Math Curfs	48	49	45	45	142
6	Meg Sleutjes	49	47	39	46	142
8	Tabé Weening	42	39	40	43	125
8	Alex Bergijk	37	33	46	42	125
10	Ben Slatius	38	44	29	38	120
11	Anne Dijkstra	0	40	42	37	119
12	Ada v.d. Wal	35	46	37	32	118
12	Jan v.d. Wal	35	46	37	32	118
14	Wim Eggenkamp	47	34	28	35	116
15	Aagtje Dijkstra	0	36	38	41	115
16	Bertus Roelofs	41	35	33	36	112
16	Sanna Rempt	39	32	41	0	112
18	Kees Heijkoop	31	29	43	34	108
18	Ben Visser	32	37	24	39	108
20	Jan Luijten	28	30	26	34	92
21	Martin Lührman	27	27	33	30	90
22	Joke Veenstra	30	31	25	0	86
23	G. Disselhorst	0	28	22	28	78
24	Harm Kappen	24	0	21	29	74
25	Piet Pieters	33	0	35	0	68
26	Arie Kouseband	40	0	23	0	63
26	Anja Laijen	36	0	27	0	63
28	Harrie Horsting	0	0	0	40	40
29	Jorn Curfs	0	38	0	0	38
30	Nienke Pieters	0	0	35	0	35
31	Bob Zwetsloot	0	0	31	0	31
31	Hans Zwetsloot	0	0	31	0	31
33	Piet Hooisma	29	0	0	0	29
34	Rita van Lieshout	26	0	0	0	26
34	Rob van Lieshout	26	0	0	0	26

BRR voor echte DRR-rijders

Nr.	Naam	Lente	Zomer	Herfst	Winter	Totaal
1	Henk Schopping	43	50	50	49	149
1	Fred v.d. Veen	43	50	50	49	149
3	Theo Huberts	50	50	47	44	147
4	Martien v.d. Steeg	50	50	45	44	145
5	Ad Sleutjes	46	44	39	50	140
6	Henny v.d. Horst	50	45	42	39	137
7	Jan Verhagen	35	41	48	47	136
8	Bertus v.d. Horst	50	39	37	42	131
9	Thei Scheepers	40	46	43	41	130
10	Erik Mertens	45	35	46	37	128
11	Hanne Mertens	45	35	44	37	126
12	Jo Dabekaussen	41	43	41	34	125
13	Rien Hermans	37	38	35	45	120
14	Rinus Josse	38	43	38	33	119
14	Bertus Kolkman	39	40	40	0	119
16	Joop Winkel	37	37	34	40	114
17	Leo Wouters	34	36	36	29	106
18	Bram Wouters	0	33	33	30	96
19	Kees Fraanje	0	0	31	28	59
20	Jo Hannink	0	0	0	46	46
21	Wolter de Jong	0	0	0	38	38
22	Arie Roos	0	0	0	35	35
23	Gerrit Schrijver	33	0	0	0	33
24	Gert te Veldhuis	0	0	0	32	32
24	Nel Fraanje	0	0	32	0	32
26	Adri Blokker	0	0	0	31	31

De winnaars van elke groep feliciteren wij van harte.

Op de eerste puzzel- / fotozoekrit vanuit Drachten zijn zeer positieve reacties binnen gekomen. Volgens de planning is het de bedoeling dat er vanaf half juni ook een rit komt in Gaasterland. Over hoe u zich kunt aanmelden, krijgt u later een extra bericht! Daar komt precies in te staan waar en hoe u zich kunt aanmelden.

Voor 2021

heeft MAC De Wâlden de mogelijkheid om in de periode van 5 maart t/m 10 juni 2021 een puzzel-/fotozoekrit te rijden. Tot nu toe hebben al ruim 200 mensen ingeschreven voor deze tocht.

Hebt u interesse klik dan op deze link

<https://www.groupon.nl/deals/motor-autoclub-de-walden-foto-puzzel-rtocht-rally-auto-friesland>;

Verslag van de penningmeester

In 2020 had het bestuur besloten om de contributie voor 2020 niet te vragen. Voor degene die al wel voor 2020 betaald hadden, is deze betaling doorgezet naar 2021. De mensen die nog niet betaald hebben, krijgen van de penningmeester een mailtje met het verzoek hun contributie voor 2021 te betalen.

Wij hebben dus geen enkele inkomsten gehad.

Hieronder ziet u een overzicht van de uitgaven.

Banners (zie eerdere brief van voorzitter)	254,89
Pennen club (zie eerdere brief van voorzitter)	334,19
Prijzen rit	257,15
Prijzen bingo	15,81
Porto	126,40
Clubblad	62,94
Vergaderen	128,10
Afdracht NRF	227,80
Diversen	<u>215,22</u>
Totaal	1.602,50

Gelukkig kunnen we dit als vereniging goed opvangen.



Nieuws

Consument kiest vaker voor de elektrische auto

In 2020 is de elektrische auto eindelijk binnen bereik gekomen van de consument. Mede dankzij de aanschafsubsidie maakte een aanzienlijke groep particulieren het afgelopen jaar de overstap naar elektrisch rijden. Bij leaserijders was de elektrische auto al jaren in trek. Het totale aantal elektrische auto's op de Nederlandse wegen steeg naar bijna 145.000, een verdubbeling ten opzichte van 2019. Dat blijkt uit de Elektrisch Rijden Monitor die de ANWB vandaag voor de vierde keer presenteert.



De positieve ontwikkeling van elektrisch rijden kent meerdere oorzaken. Het huidige aanbod sluit steeds beter aan bij de behoefte van de consument. Het aantal modellen in de prijsklasse tot 50.000 euro steeg van 22 naar 31. Ook nam de gemiddelde actieradius sterk toe en zijn de totale gebruikskosten van een gemiddelde elektrische auto inmiddels vergelijkbaar met die van een gemiddelde benzineauto. Wat ook meehelpt is dat de snel-laadinfrastructuur in Nederland fors is uitgebreid. Het aantal Nederlanders dat overweegt binnen vijf jaar een elektrische auto aan te schaffen steeg van 20 naar 26%.

Ondanks de aanschafsubsidie is een elektrische auto nog niet voor iedereen een haalbare optie. Voor veel particuliere rijders vormt de hoge aanschafprijs nog altijd het grootste struikelblok.

In de prijsklasse tot 25.000 euro is een elektrische auto in aanschaf als snel 9.000 euro duurder dan een vergelijkbare auto op benzine. Bovendien zijn er in dit segment nu slechts 6 modellen waar de consument uit kan kiezen.

Belangrijkste redenen om te kiezen voor een elektrische auto:

1. Milieu **60%**
2. Nooit meer tanken **32%**
3. Voordelig in gebruik **31%**
4. Voorbereid op de toekomst **27%**
5. Goede rijeigenschappen **27%**

Belangrijkste redenen om niet te kiezen voor een elektrische auto:

1. Te duur in aanschaf **50%**
2. Actieradius onvoldoende **30%**
3. Te weinig laadpalen **27%**
4. Huidige auto is nog niet aan vervanging toe **27%**
5. Kwaliteit/levensduur **23%**

In het Klimaatakkoord is afgesproken dat met ingang van 1 januari 2030 alle nieuw verkochte auto's elektrisch aangedreven moeten zijn. Om deze doelstelling te halen, is het volgens de ANWB noodzakelijk dat de aanschafsubsidie wordt behouden. Daarnaast is het belangrijk dat het aantal betaalbare modellen wordt uitgebreid en dat er een ruime tweedehands markt ontstaat.

Met de Elektrisch Rijden Monitor wil de ANWB haar leden en partners informeren en elektrisch rijden in Nederland stimuleren.

Rittenkalender 2021

Data, aanvangstijden en locaties zijn onder voorbehoud! Bij twijfel kunt u contact opnemen met de betreffende vereniging. Zie volgende bladzijde.

Noord- en Oost-Nederland 2021

Vanwege de coronacrisis zijn er voorlopig geen ritten in het veld.

MAC De Wâlden heeft wel droogritten. Hier kan iedereen gratis aan meedoen. Zie onze website www.macdewalden.nl

Wilt u weten waar in het land ritten worden verreden, dan kunt u kijken op [www.http://rittenkalender.nl](http://rittenkalender.nl)

Voor informatie over de evenementen kunt U contact opnemen met:

MAC "De Wâldbrommers" www.macdewaldbrommers.nl	H. Sytema-Zwager, Noordermeer 16 9251 LS Burgum	Tel: 06-15235062
VAMC "De Graafschaprijders" www.vamc.nl	J. Luiten, Vordenseweg 64, 7255 LE Hengelo	Tel: 0575-461367
MAC "Zutphen" j.luiten@worldonline.nl	W.D. Wisselink, Lammerskampweg 2 7261 CN Ruurlo	Tel: 0573-452139
MAC "De Wâlden" www.macdewalden.nl	W. de Jong, De Nova Cura 72 9207 BX Drachten	Tel: 0512-511521
MAC "Scheemda" roelofplat@hotmail.com	R. Plat, Reigerstraat 6 9679 JA Scheemda	Tel: 0597-591940
MAC "Midden-Drenthe" www.macmiddendrenthe.nl	L.J. Altena, Anerweg-Noord 138 7775 AW Lutten	Tel: 0523-681405
NNMC h.kerlien@hotmail.com	H. Kerlien, Fam Broekemastr. 2 9649 DG Muntendam	Tel: 0598-620901
MAC "Zevenhuizen"	D. van Roon-Eringa, Steenhuislaan 35 9351 SJ Leek	Tel: 0594-581362
AC "De Ellerijders" www.ellerijders.nl	L. Kolkman, Rambonnetweg 12 8091 PJ Wezep	Tel: 06-12648089

Redactieadres

A. Boogert, Ried 36, 8931 HA Leeuwarden, (058) 2880118

E-mailadres: arieboogert@hetnet.nl

Webmaster www.macdewalden.nl

G. van Assen, info@macdewalden.nl

Bestuurssamenstelling:

Voorzitter	W. de Jong	Drachten	(0512) 511521
Secretaris	T.J. Weening	Surhuisterveen	(0512) 364174
Penningmeester	A. Boogert	Leeuwarden	(058) 2880118
Lid	S. Paulusma	Drachten	(0512) 785586
Lid	B. de Jong-Bergsma	Drachten	(0512) 511521
Lid	G.J. Schrijver	Alkmaar	
Lid	J. de Vries	Wijckel	(0514) 531809



*Bij SBW
geen gepuzzel,
maar recht op
het doel af...*

SBW verzekeringen
hypotheeken
makelaardij

Harkema - telefoon (0512) 361 046 - www.s-b-w.nl